

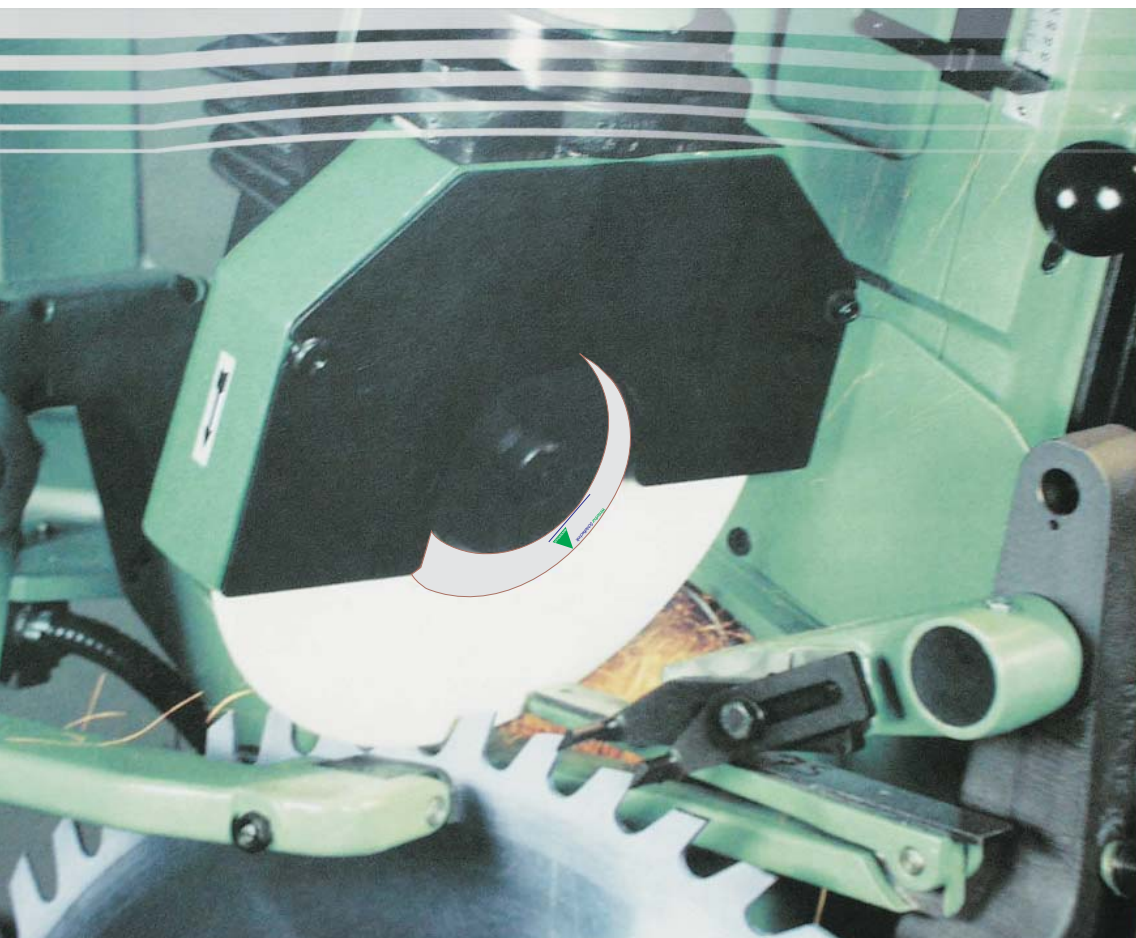

WINTERTHUR
TECHNOLOGY GROUP

SÄGENSCHÄRFEN MIT KERAMIK UND KUNSTHARZSCHLEIFSCHEIBEN



Rappold-Winterthur Schleifscheibenkatalog zum Sägeschärfen

In diesem Katalog sind die gängigsten Scheibenformen und Spezifikationen zum Sägeschärfen aufgelistet. Je nach Zahnform sind unterschiedliche Scheibenformen im Einsatz. Für die verschiedenen

Einsatzmöglichkeiten und Sägenzahnformen stehen Keramik, bakelitgebundene Korund und CBN-Schleifscheiben zur Verfügung. Für spezielle Profilformen können auch Applikationsbezogene einzelne

Sonderschleifkörper angefertigt werden.

Zum Einsatz kommen nur ausgesuchte Körnungen, die optimale Leistungen garantieren.

Edelkorund weiss

Bezeichnung **42/53 A**
Bezeichnung Bakelit B13 **8A**
Hervorragendes Aluminiumoxyd, zähhart, für Werkzeugschleifen besonders gut geeignet.



Einkristallkorund

Bezeichnung **29A/67A**

AlO_2 in besonderer Ausführung, splittrig, kühl schleifend besonders als Mischkorn bestens geeignet.

Edelkorund weiß/rosa

Bezeichnung **63A**

Edelkorund rosa

Bezeichnung **57A**

Kornausführung wie oben, jedoch mit Zuschlagstoffe zur Erreichung besserer Oberflächen.

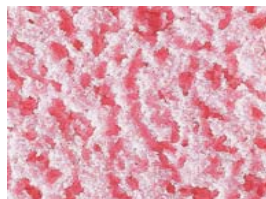

Spezialkorund

Bezeichnung **77A**

Besonders schleiffreudig, sehr gut geeignet für stellitierte Sägeblätter.

Sinterkorund

Winterthur Bezeichnung **79 - 95A**

Hochwertiges Schleifkorn mit exakt bestimmten Mikro-Bruchzonen, hohe Standzeit bei großer Abtragsleistung.



Dieses Korn sollte mit hohem Schleifdruck eingesetzt werden. Abtragsrate weit über den Standard Körnungen. Geringes Abrichten Oberfläche wirkt gröber!

CBN-Cubisches Bornitrid

Winterthur Bezeichnung **4B**

Synthetisches Korn, weit härter als Korund, besonders geeignet für SS und HSS Stähle.



Durch die hohe Härte kann eine sehr hohe Abtragsrate erreicht werden. Kein Anlaufen der Werkzeugschneiden, stark verbesserte Werkzeugstandzeiten.

Schleifscheibenformen

Abmessung

Form 1 mit Randformangabe B, C, F

T1 $D \times T \times H$

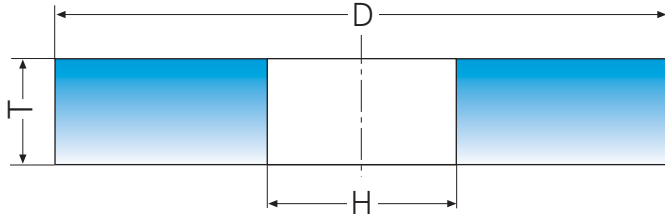

T1B $D \times T \times H$

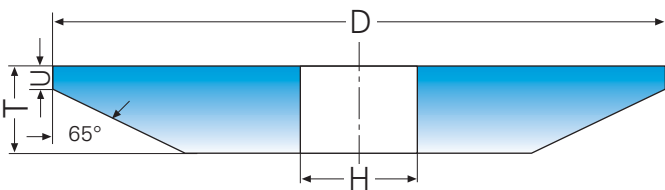

T1C $D \times T \times H$

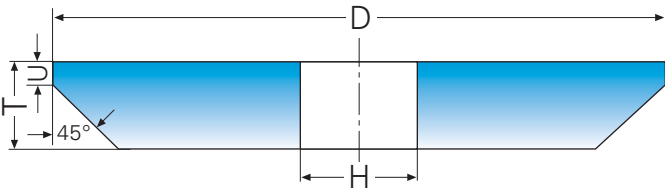

T1F $D \times T \times H$

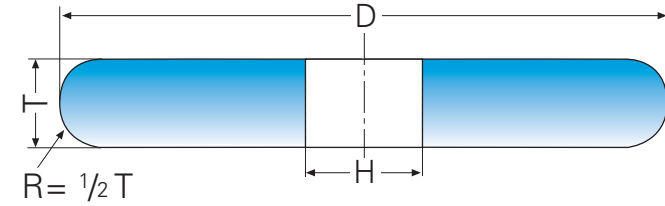

$U=3,2$ mm; falls andere Breiten erforderlich, bei Bestellung angeben.

Form 6

T6 $D \times T \times H$

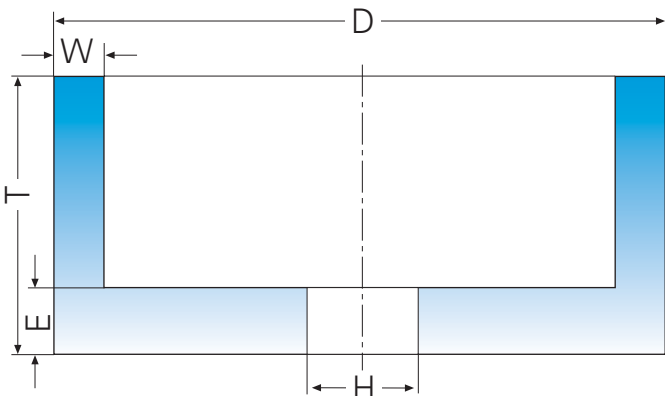

Bestellbeispiel:

Form 1

T1 - 200 x 10 x 32

77A60 K7V490 - 50 m/s

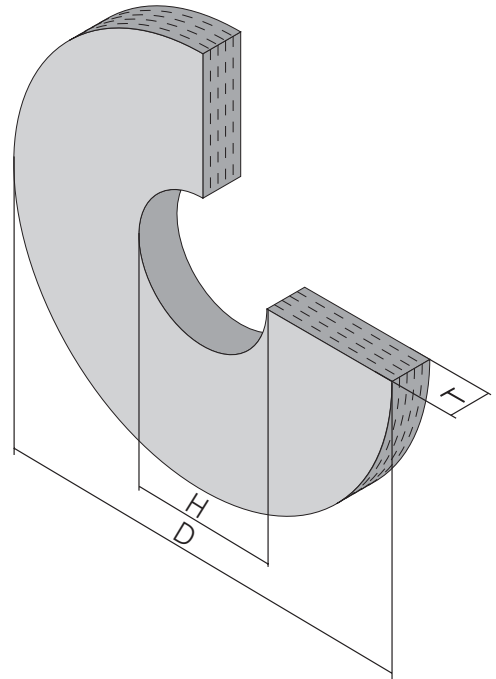

Bestellbeispiel:

Form 6

T6 - 150 x 8 x 32

W10 E16

53A60J7V - 40 m/s

Zahnformen

Es gibt die unterschiedlichsten Zahnformen wobei hier nur einige mit der dazupassenden Scheibenform gezeigt werden können.



Auswahl von möglichen Zahnformen

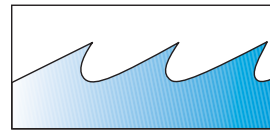

Schriftzahn

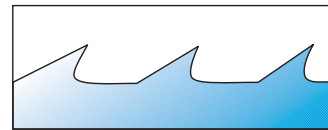

freistehender Schriftzahn

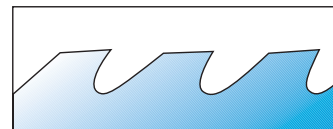

Wolfszahn



Bogenzahn

Lagerliste

Form 1F	150x2x25	8A80 J7B13
Form 1	150x1,6x25	8A80 J7B13
Form 1	150x1,6x32	8A80 J7B13
Form 1	150x2x25	8A80 J7B13
Form 1	150x2x32	8A80 J7B13
Form 1	150x2,5x25	8A80 J7B13
Form 1	150x2,5x32	8A80 J7B13
Form 1	150x6x32	63A80 M7V490
Form 1	150x6x32	93A54-2 M6V601
Form 1	200x2,5x25	8A80 J7B13
Form 1	200x6x32	63A80 M7V490
Form 1	200x6x32	63A80 N6V490
Form 1	200x6x32	93A80 M7V601
Form 1	200x6x32	63A54-2 M6V490
Form 1	200x10x32	63A54-2 M6V490
Form 1	200x10x32	93A54-2 M6V601
Form 1	200x10x32	53A60 L5V
Form 1	200x10x32	77A60 K7V490
Form 1	200x13x32	77A60 K7V490
Form 1	250x10x32	77A60 J7V490
Form 1	250x10x32	63A54-2 M6V490
Form 1	250x10x32	93A54-2 M6V601
Form 1	250x10x32	77A60 K7V490
Form 1	250x13x32	77A60 K7V490
Form 1	250x10x32	77A60 L7 BS
Form 1	300x10x32	77A60 L7 BS



WINTERTHUR
TECHNOLOGY GROUP

Österreich

Rappold Winterthur
Technologie GmbH
St.-Magdalener Straße 85
P.O.B. 52
A-9500 Villach
Telefon +43 (0)4242 41 811-0
Telefax Inland +43 (0)4242 41 811-700
Telefax Export +43 (0)4242 41 811-701
E-Mail office@rappold-winterthur.at

Schweiz

Winterthur Schleiftechnik AG
Oberer Deutweg 4
P.O.B. 56
CH-8411 Winterthur
Telefon +41 (0)52 234 41 41
Telefax +41 (0)52 232 51 01
E-Mail wst@rappold-winterthur.com

Finnland

Rapoflex Oy
Vitikka 1D
PL 122
SF-02631 ESPOO
Telefon +358 (0)9 549 98 700
Telefax +358 (0)9 549 98 710
E-Mail rapoflex@rapoflex.fi

Tschechische Republik

Rappold Brno s.r.o.
Mařikova 1
CZ-621 00 Brno
Telefon +420 (0)5 41 229 071
Telefax +420 (0)5 41 229 070
E-Mail info@rappold-winterthur.cz

Slowenien

Rappold Winterthur
brusilna tehnika d.o.o.
Ulica Mirka Vadnova 19
SI-4000 Kranj
Telefon +386 (0)4 23 40 679
Telefax +386 (0)4 23 40 678
E-Mail office@rappold-winterthur.si

Deutschland

Winterthur Schleiftechnik GmbH
Hundsschleestraße 10
D-72766 Reutlingen
Telefon +49 (0)7121 93 24-0
Telefax +49 (0)7121 93 24-24
E-Mail info@rappold-winterthur.de

USA

Winterthur Corporation
10 Viking Road
Webster, MA 01570
Telefon +1 508 949 10 61
Telefax +1 508 949 20 86
E-Mail winterthurusa-cs@att.net

Schweden

SlipNaxos AB
SE-593 83 Västervik
Telefon +46 (0)490 843 00
Telefax +46 (0)490 146 00
E-Mail support@slipnaxos.se

Frankreich

Winterthur Technologie
France Sarl
31, Rue des Jardins
F-68000 Colmar
Telefon +33 (0)3 89 24 01 31
Telefax +33 (0)3 89 24 07 26
E-Mail france@winterthur-tech.fr

Polen

Rappold Winterthur
Technika Szlifierska
Ul. Borowa 1
PL-41-250 Czeladz
Telefon +48 32 763 45 00
Telefax +48 32 763 45 01
E-Mail info@rappold-winterthur.pl